



Szczecin, dn. 17.04.2013 r.

**Wykonawcy  
uczestniczący w postępowaniu**

**Nasz znak: BZP-S.271.59.2013.JZ**

**Znak sprawy: BZP/9/13**

*Dotyczy:* Postępowania prowadzonego w trybie przetargu nieograniczonego na „Przebudowę ulic: Potulicka, Narutowicza w Szczecinie”.

Zgodnie z art. 38 ust. 2 ustawy z dnia 29 stycznia 2004 r. Prawo zamówień publicznych (tj. Dz. U. z 2010r. nr 113, poz. 759 z późn. zm.), Zamawiający przekazuje Wykonawcom treść pytań wraz z odpowiedziami:

**Pytanie nr 1**

**Przedmiar robót torowych:**

Poz. 14.2 – w związku z istotną wartością tej pozycji prosimy o podanie grubości i szerokości podlewki z masy podszynowej Reinau.

**Odpowiedź na pytanie nr 1**

**Zamawiający dokona modyfikacji treści SIWZ w odpowiednim zakresie.**

**Pytanie nr 2**

**1. Dotyczy projektu umowy - § 35-39**

Zgodnie z jego brzmieniem:

„§35. WRB zobowiązany jest przedstawić polisę ubezpieczenia budowy od wszystkich ryzyk – CAR z sumą ubezpieczenia do 120 % wysokości wartości kontraktu zgodnie z warunkami realizowanej inwestycji, z okresem ubezpieczenia na czas realizacji kontraktu. Polisa ubezpieczenia budowy od wszystkich ryzyk – CAR musi zawierać ubezpieczenie odpowiedzialności cywilnej przy sumie gwarancyjnej nie mniejszej niż 5 000 000,00 PLN na jedno i wszystkie zdarzenia w okresie ubezpieczenia, z rozszerzeniem ubezpieczenia o odpowiedzialność za podwykonawców oraz odpowiedzialność za szkody wyrządzone pracownikom Ubezpieczonego powstałe w następstwie wypadku przy pracy, przy sumie gwarancyjnej nie mniejszej niż 1 000 000,00 PLN na jedno i wszystkie zdarzenia w okresie ubezpieczenia. Jako Ubezpieczonych na polisie należy wskazać: Zamawiającego, WRB oraz wszystkich innych wykonawców, podwykonawców, wszystkie spółki zależne oraz stowarzyszenia, inżyniera i doradcę technicznego, nadzór oraz rozjemcę i pozostałe firmy formalnie zatrudnione przy realizacji ubezpieczonego kontraktu w odniesieniu do ich odpowiednich praw i interesów związanych z udziałem w tym kontrakcie, jednakże z zastrzeżeniem zakresu oraz wyłączeń uzgodnionych w polisie.

§36. Obowiązek zawarcia ubezpieczenia będzie uważany za spełniony w przypadku, gdy WRB przedłoży polisę budowy od wszystkich CAR wraz z odpowiedzialnością cywilną zgodnie z

zakresem wynikającym z kontraktu na czas realizowanej inwestycji nie później, niż w dniu przejęcia placu budowy wraz z pełną treścią wszystkich mających zastosowanie warunków ubezpieczenia i dowodem opłaty składki.

§37. Polisa obejmuje ochroną odpowiedzialność za szkody wyrządzone przez WRB oraz wszystkich podwykonawców w mieniu będącym własnością Zamawiającego lub osób trzecich powstałe w trakcie realizacji prac określonych w Akcie Umowy.

§38. Jeżeli WRB nie przekaze Zamawiającemu polisy ubezpieczeniowej w terminie określonym w §36, to Zamawiający może odstąpić od Umowy z przyczyn leżących po stronie WRB.

Prosimy Zamawiającego o :

1. dopuszczenie i odpowiednią modyfikację brzmienia ww. jednostek redakcyjnych poprzez dopuszczenie złożenia przez Wykonawcę oddzielnych i niezależnych od siebie polis ubezpieczeniowych w zakresie Ubezpieczenia CAR oraz ubezpieczenia OC. Aktualne brzmienie ww. jednostek redakcyjnych obliguje Wykonawcę do przedłożenia jednej polisy, która obejmować będzie zarówno ubezpieczenia wszystkich ryzyk budowlanych i jednocześnie ubezpieczenie odpowiedzialności cywilnej. W praktyce w większości przypadków realizacji podobnych inwestycji Zamawiający dopuszczają oraz traktują za wystarczające do spełnienia warunków w zakresie ubezpieczenia zawarcie oraz przedstawienie Zamawiającemu dwóch oddzielnych polis w powyższym zakresie. Również w praktyce ubezpieczycieli występuje praktyka rozdzielnego ubezpieczania tych dwóch ryzyk. Ewentualna zmiana brzmienia ww. jednostek redakcyjnych w żaden sposób nie będzie skutkować ograniczeniem czy też uchyceniem wymaganej ochrony ubezpieczeniowej ani też w żaden sposób nie narusza praw i interesów Zamawiającego. Wnioskowana zmiana podyktowana jest względami praktyki oraz nierzadko posiadaniem już przez Wykonawców obowiązujących obecnie jak i przez cały okres ubezpieczenia oddzielnych umów ubezpieczenia w zakresie CAR i OC gwarantujących pełne zabezpieczenie wymagane przez Zamawiającego w ramach projektowanej inwestycji w przypadku powstania jakichkolwiek szkód.

### **Odpowiedź na pytanie nr 2**

Zamawiający nie wyraża zgody na modyfikację wskazanych zapisów, a tym samym na złożenie przez Wykonawcę oddzielnych i niezależnych od siebie polis ubezpieczeniowych w zakresie ubezpieczenia CAR oraz ubezpieczenia OC.

### **Pytanie nr 3**

W przypadku braku modyfikacji brzmienia ww. jednostek redakcyjnych, prosimy Zamawiającego o wskazanie czy będzie traktował jako spełnienie obowiązku zawarcia ubezpieczenia, zgodnie z § 36 Umowy przedstawienie przez Wykonawcę dwóch oddzielnych umów w zakresie ubezpieczenia ryzyk budowlanych – CAR oraz OC, wypełniających stawiane tym polisa warunki określone w § 35 Umowy.

### **Odpowiedź na pytanie nr 3**

Zamawiający informuje, iż złożenie dwóch oddzielnych umów ubezpieczenia w zakresie ubezpieczenia ryzyk budowlanych – CAR oraz w zakresie ubezpieczenia OC, nie będzie spełniało obowiązku zawarcia ubezpieczenia, zgodnie z § 35 i 36 Umowy.

### **Pytanie nr 4**

W dokonanych przez Zamawiającego modyfikacjach specyfikacji istotnych warunków zamówienia, nie uwzględniono Stanowiska Krajowej Izby Odwoławczej w zakresie zarzutu nr 14 zawartego w wyroku Izby z dnia 06 marca 2013r. (KIO 411/13). W uzasadnieniu wyroku w zakresie zarzutu nr 14 znajduje się wyraźna informacja, że wykonawca nie ponosi kosztów związanych z wydobywaniem, transportowaniem i unieszkodliwianiem niewybuchów. Takie oświadczenie złożyli też Państwa pełnomocnicy na rozprawie w dniu 05 marca 2013r., co znajduje odzwierciedlenie w protokole z rozprawy. Tymczasem w postanowieniach umowy i SIWZ dalej zawarta jest informacja, że wykonawca ponosi koszty związane z wydobywaniem, transportowaniem i unieszkodliwianiem niewybuchów.

### **Odpowiedź na pytanie nr 4**

Zamawiający wyjaśnia, iż przez zapis „wykonawca ponosi koszty związane z wydobywaniem, transportowaniem i unieszkodliwianiem niewybuchów” rozumie się, że koszty wykonawcy ograniczają się wyłącznie do wykonania niezbędnych zabezpieczeń tj. przerwanie prac, zabezpieczenie miejsca przed dostępem osób nieuprawnionych, powiadomienie odpowiednich służb policji i wojska, które w krótkim czasie usuwają stwarzające zagrożenie materiały i pozostałości po działaniach wojennych.

### **Pytanie nr 5**

**Dotyczy odp. zestaw 04 z 08.04.2013 rok: odpowiedź na pytanie nr 35 i 38**

W swojej odpowiedzi Zamawiający napisał, że w pozycji nr 266 należy wycenić „wszystkie rodzaje krawężników zgodnie z dokumentacją projektową”, czyli jak rozumie Wykonawca, szczegóły:

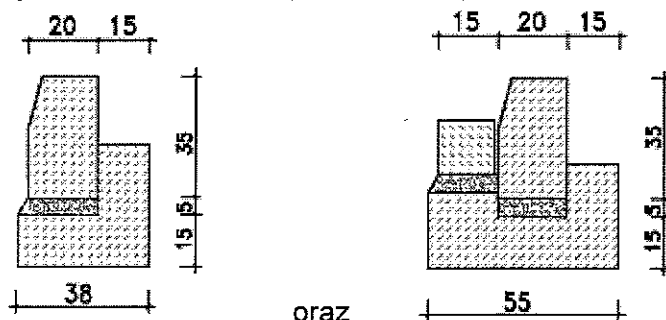

bo na chwilę obecną tylko takich Wykonawca doszukał się w Dokumentacji Projektowej dla krawężnika 20/35 ze skosem, ponieważ krawężnik 20/35 bez skosu ma być wyceniony w poz. 359 robót torowych.

Przedmiar pomocniczy dla robót drogowych w pozycji 6/50d.6 podaje tylko jeden rodzaj krawężnika, więc ilość tego krawężnika jest jasna.

Niejasne pozostają dwie inne kwestie związane z wyceną krawężnika 20/35, a mianowicie:

- **Czy ilość betonu podana w przedmiarze pomocniczym w pozycji 6/49d.6 – 379 m<sup>3</sup> – jest poprawna?**

Prosimy o odpowiedź, ponieważ Wykonawca nie ma możliwości sprawdzenia poprawności tej ilości, natomiast dla Zamawiającego i Projektanta sprawdzenie tej ilości jest czystą formalnością.

- **Gdzie – w której pozycji TER i w jakiej ilości mb należy wycenić rolkę z kostki kamiennej wyrysowaną w szczególe:**

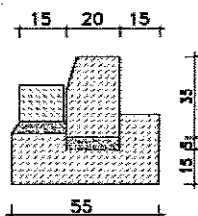

Wykonawca nigdzie w TER ani w przedmiarze pomocniczym nie doszukał się pozycji dla wyceny rolki/ścieku ulicznego z kostki kamiennej z rozbiórki.

### **Odpowiedź na pytanie nr 5**

**Zamawiający dokona modyfikacji treści SIWZ w odpowiednim zakresie.**

### **Pytanie nr 6**

**Dotyczy odp. zestaw 04 z 08.04.2013 rok: odpowiedź na pytanie nr 48**

W swojej odpowiedzi Zamawiający napisał, że w pozycji nr 359 należy wycenić dwa rodzaje szczegółów:

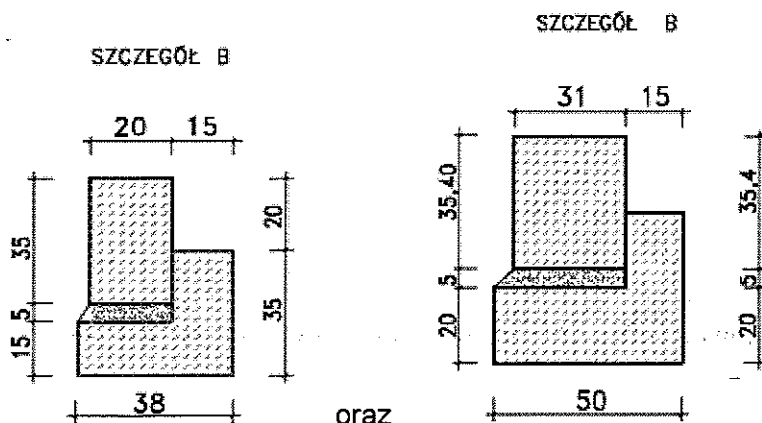

oraz

Przedmiar pomocniczy dla robót torowych w pozycji 24.4 podaje tylko jeden rodzaj krawężnika, nie podaje ile mb poszczególnego typu należy uwzględnić w wycenie tej pozycji.

Również ilość betonu podana w pozycji przedmiaru (określona na 0,0663 m<sup>3</sup>/mb) jest niepoprawna. Wyliczając ilość betonu ze szczegółu dla krawężnika 20/35 wynosi ona: 0,08m<sup>3</sup>/mb, a dla krawężnika 31/35,40: 0,13m<sup>3</sup>/mb. Tak więc uśredniona ilość betonu na ławę dla 1mb krawężnika jest na pewno większa niż podane przez Zamawiającego w przedmiarze: 0,0663m<sup>3</sup>/mb

W związku z:

- powyższymi niezgodnościami w pozycji 24.4 przedmiaru
- koniecznością wycenienia w TER w pozycji numer 359 TER dwóch rodzajów przekrojów konstrukcyjnych
- oraz obowiązkiem Zamawiającego (zgodnie z art. 29 ust. 1) polegającym na opisaniu przez niego zamówienia w sposób jednoznaczny i wyczerpujący, za pomocą dostatecznie dokładnych i

zrozumiałych określić, uwzględniając wszystkie wymagania i okoliczności mogące mieć wpływ na sporządzenie oferty.

**Wykonawca prosi o modyfikację pozycji 359 na dwie pozycje:**

- **Dla wyceny krawężnika według szczegółu, z podaniem ilości mb**

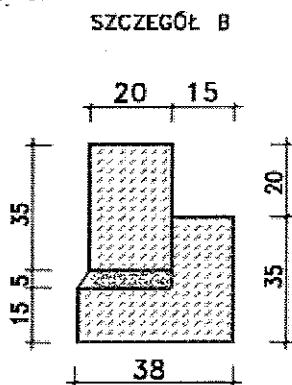

- **oraz dla wyceny krawężnika według szczegółu, z podaniem ilości mb**

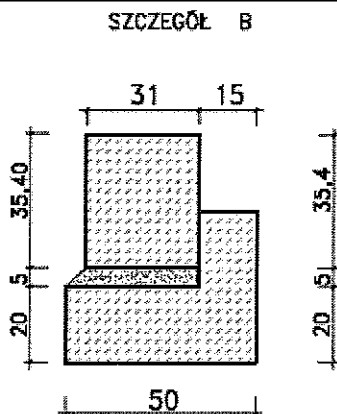

#### **Odpowiedź na pytanie nr 6**

Zamawiający dokona modyfikacji treści SIWZ w odpowiednim zakresie.

#### **Pytanie nr 7**

**Dotyczy poz. 239 - ROBOTY DROGOWE I PRZEBUDOWA URZĄDZEŃ INFRASTRUKTURY TECHNICZNEJ - CZĘŚĆ "C"**

W przywołanej pozycji podano ilość: 80mb

Zgodnie z projektem do odtworzenia jest: 16,33 (rys.6) + 37,13 (rys.5) = 53,46 mb

Prosimy o modyfikację ilości jednostek z: 80mb na 53,46mb

Jeżeli zaś ilość 80 mb jest poprawna o wskazanie jakie odcinki się na nią składają.

#### **Odpowiedź na pytanie nr 7**

Z uwagi na wstępny szacunek dokumentacji projektowej w pozycji 239 Tabeli Elementów Rozliczeniowych pozostawia się ilość 80mb.

#### **Pytanie nr 8**

**Dotyczy modyfikacji 05 z dnia 2013.04.10 – modyfikacja numer LIV.**

W przywołanej modyfikacji Zamawiający zmodyfikował poz. 364 w następujący sposób:

364	23 ÷ 28	5.4.1.	Montaż słupów trakcyjnych z głowicami fundamentu (STR12 - 47 szt. STOR12 - 51 szt. STR20 - 6 szt. STOR20 - 12 szt. STOR 30 – 1 szt.)	szt.	113
-----	---------	--------	--------------------------------------------------------------------------------------------------------------------------------------	------	-----

Zgodnie z opisem pozycji należy zamontować: 47+51+6+12+1=117 szt.  
 Prosimy o korektę z: 113 na: 117.

**Odpowiedź na pytanie nr 8**

Zamawiający dokona modyfikacji treści SIWZ w odpowiednim zakresie, poniższe uwzględni w uaktualnionym TER.

W Tabeli Elementów Rozliczeniowych (TER) – załącznik nr 16 do SIWZ dla sieci elektrotrakcyjnej wprowadzi następujące zmiany:

Jest:

L.p.	Pozycja przedm.	Numer ST	Wyszczególnienie elementów rozliczeniowych	Jedn. rozlicz.	Ilość
364	23 ÷ 28	5.4.1.	Montaż słupów trakcyjnych z głowicami fundamentu (STR12 - 47 szt. STOR12 - 51 szt. STR20 - 6 szt. STOR20 - 12 szt., STOR 30 – 1szt.)	szt.	113

Powinno być:

L.p.	Pozycja przedm.	Numer ST	Wyszczególnienie elementów rozliczeniowych	Jedn. rozlicz.	Ilość
364	23 ÷ 28	5.4.1.	Montaż słupów trakcyjnych z głowicami fundamentu (STR12 - 47 szt., STOR12 - 51 szt. STR20 - 4 szt., STOR20 - 11 szt.)	szt.	113

**Pytanie nr 9**

W związku z licznymi modyfikacjami TER umieszczonymi na stronie internetowej Zamawiającego Wykonawca wnioskuje o zamieszczenie ostatecznej wersji TER obowiązującej do wyceny. Pozwoli to uniknąć błędów przy prowadzeniu zmian do TER i wszyscy Wykonawcy wypełnią jednakową TER.

**Odpowiedź na pytanie nr 9**

Zamawiający uaktualni Tabelę Elementów Rozliczeniowych – załącznik nr 16 do SIWZ.